

Instructions pour l'assemblage
 Grandeur double • Grandeur "Queen"

"SPRINGWOOD"
 CHASSIS™

SHOE FITTINGS™ Bronze

ND 0108 F

1A Pièces emballées dans cette boîte.

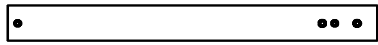

Rails de côté du siège **x 2**

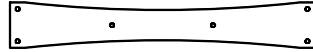

Lattes courbées **x 4**

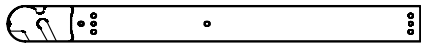

Rail du côté arrière (côte gauche) **x 1**

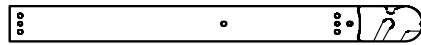

Rail du côté arrière (côte droite) **x 1**

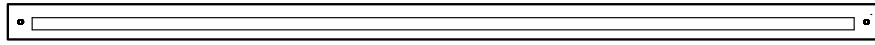

--- Rails du siège (Courts) **x 2** ---

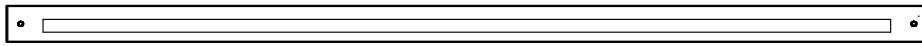

--- Rails du dossier (Longs) **x 2** ---

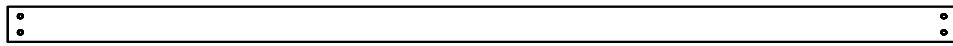

Rail d'étirement **x 2**

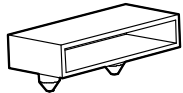

Glissière pour les tiges

Grandeur double **x 48**
 Grandeur "Queen" **x 56**

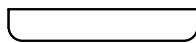

Lames de supports (Châssis du dossier) **x 2**



Lattes à ressorts

Grandeur double **x 24**
 Grandeur "Queen" **x 28**

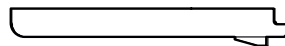

Lames de supports (Châssis du siège) **x 2**

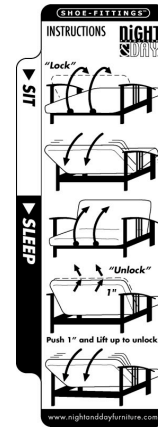

Carte "Instructions rapides" **x 1**

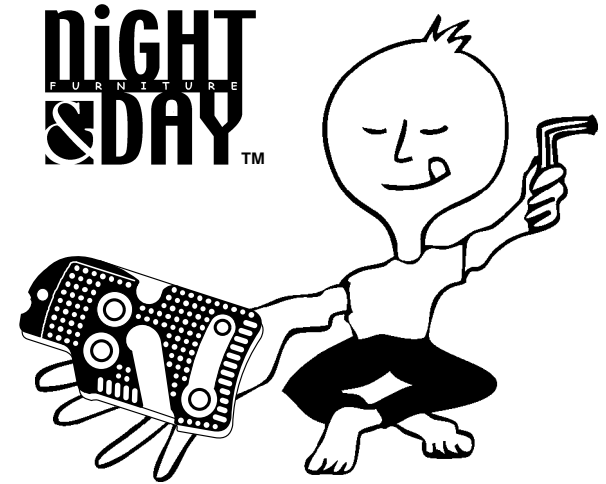

En vedette la pièce de raccordement en caoutchouc™

SNAPPER™

Brevet américain no 6,715,166 D'autres brevets sont à venir

1B Quincaillerie incluse.

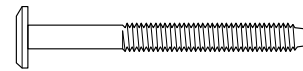

Vis (60mm) **x 8**
 Pour les rails de côté

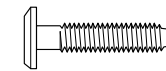

Vis (30mm) **x 24**
 Pour les lames de support



Goujons de bois **x 16**



Écrous **x 8**



Boutons de bois **x 4**



Longue clef allen **x 1**

2A Préparer les bras pour l'assemblage.

NOTE: La quincaillerie pour cette étape est incluse dans la boîte des bras.

Fixer les crochets d'extension aux bras:

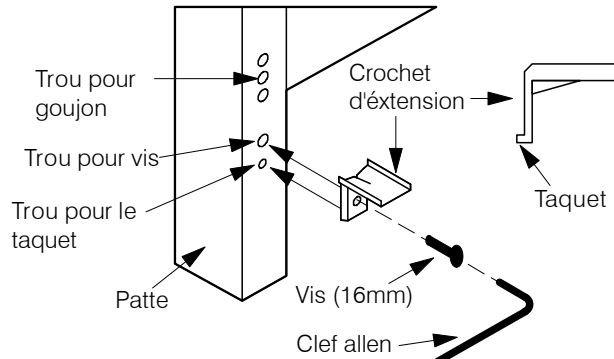

- A. Insérer le taquet du crochet d'extension dans le trou à cet effet.
- B. **IMPORTANT:** Ne pas trop serrer le crochet tant que les rails d'étirement ne sont pas tous en place pour un alignement facile.

Adjuster les goujons au rail d'étirement:

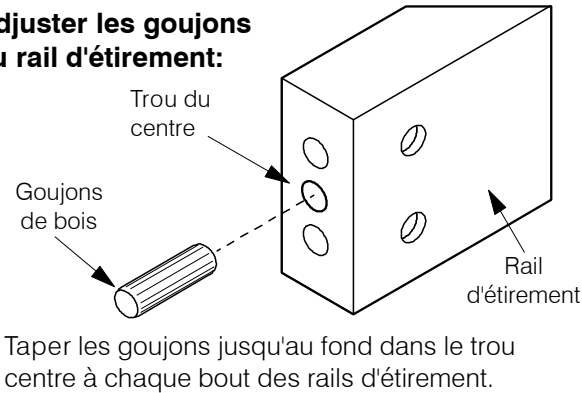

2B Attacher les bras au rail d'étirement.

En utilisant les vis et les écrous prévus avec les bras, attacher les bras lâchement aux rails d'étirement, tel que montré. Il est important que les vis soient vissées lâchement!

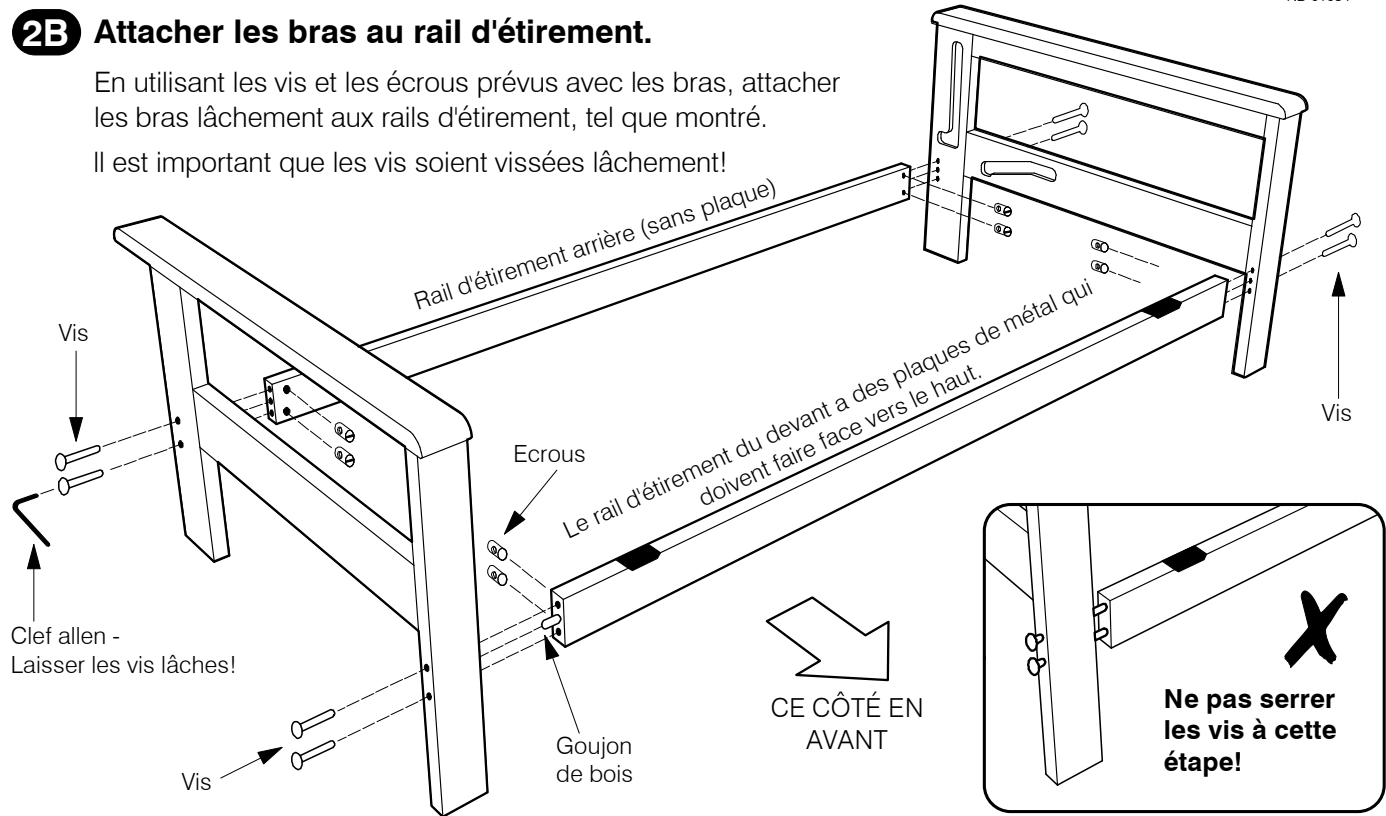

SYSTÈME D'ASSEMBLAGE DES VIS ET DES ÉCROUS

- ✓ Insérer les écrous, tel que montré, en utilisant un tournevis. Cela vous aidera à aligner les écrous avec les vis.
- ✓ Ne pas forcer les vis, vous pourriez endommager le filet. S'assurer que le filet est engagé correctement.

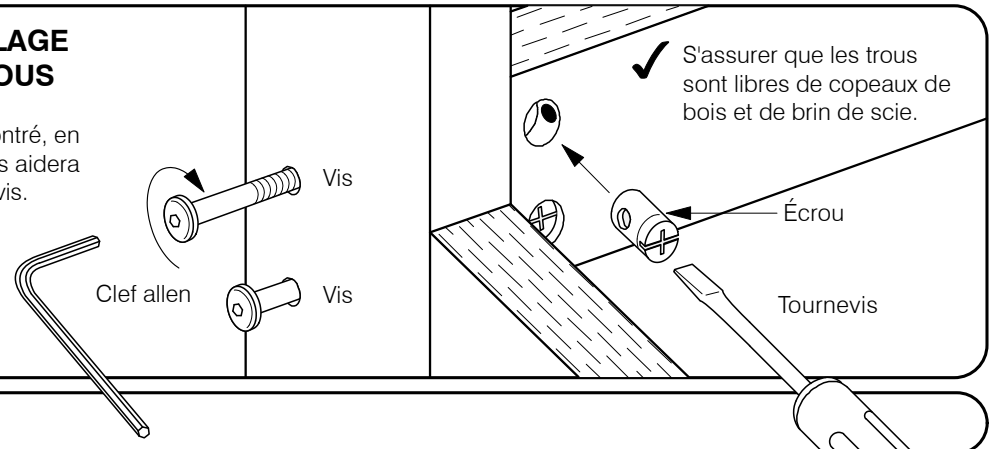

3A Attacher les rails de côté du siège aux rails du siège (Courts).

Utiliser les vis et les noix à barillet pour attacher les rails de côté aux rails du siège (Courts). Ajuster les boutons de bois dans les trous de vis, tel que montré ci-contre.

- ✓ Les rails du siège sont les rails les plus courts.
- ✓ S'assurer que les trous des rails du siège (Courts) sont face en haut.

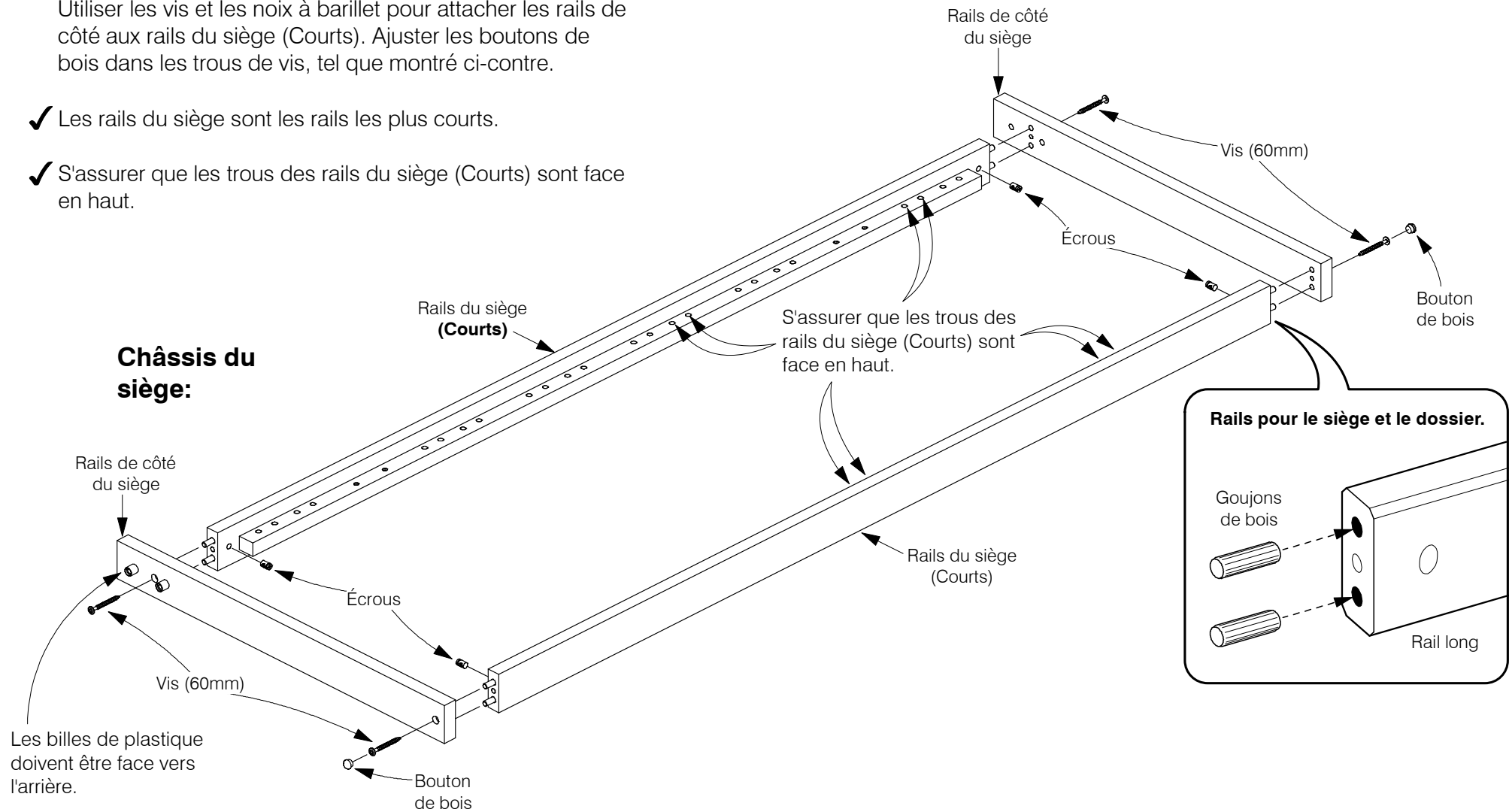

4A Attacher les rails de côté aux rails du dossier. (Longs)

Utiliser les vis et les noix à barillet pour attacher les rails de côté aux rails du dossier (Longs). Ajuster les boutons de bois dans les trous de vis, tel que montré ci-contre.

- ✓ Les rails du dossier sont les rails les plus longs.
- ✓ S'assurer que les trous des rails du dossier (Longs) sont face en haut.

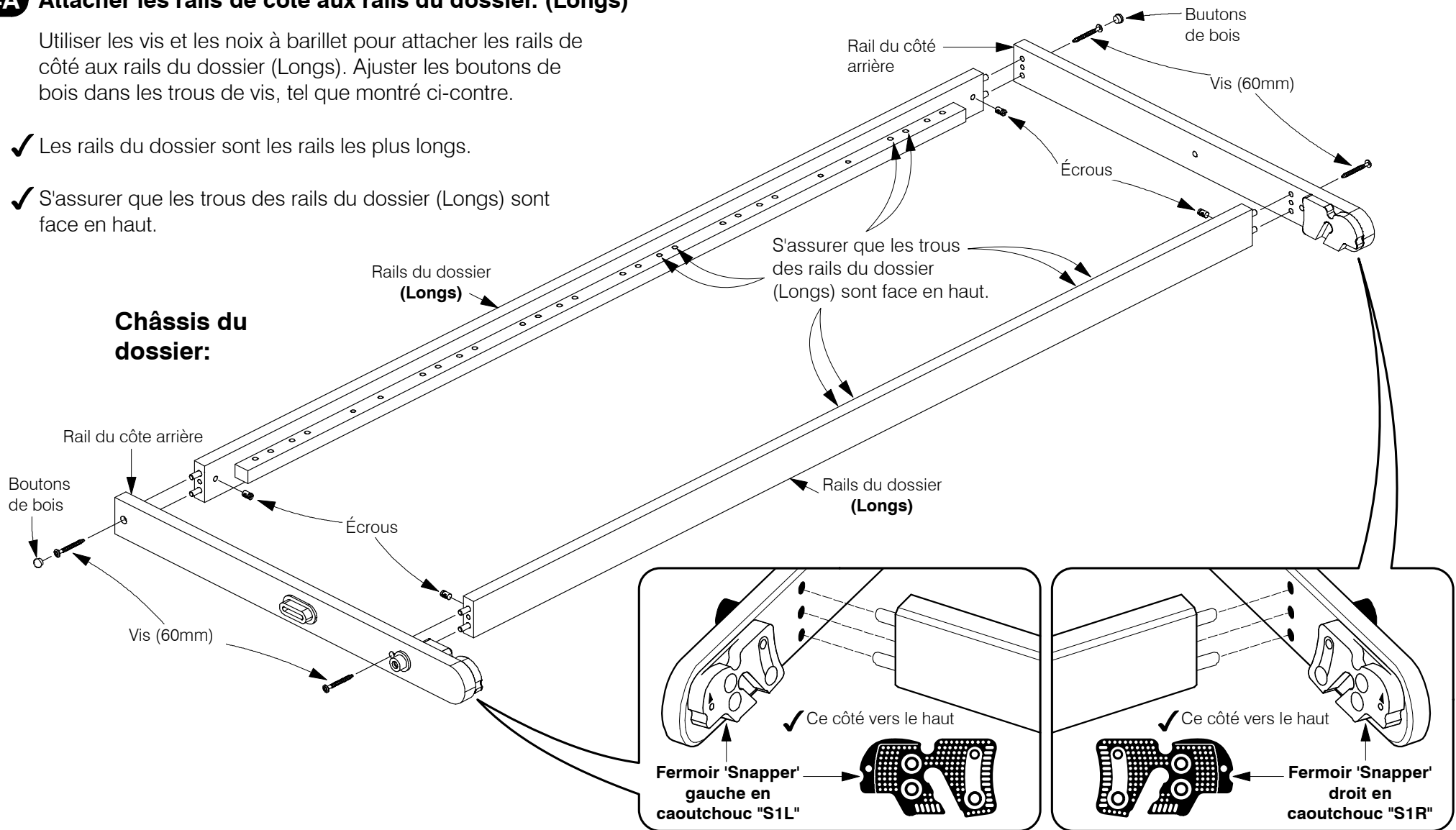

5A Attacher les supports et les lattes courbées au siège et au dossier.

Attacher les lattes courbées au siège et au dossier avec les vis 30mm.

Châssis du dossier:

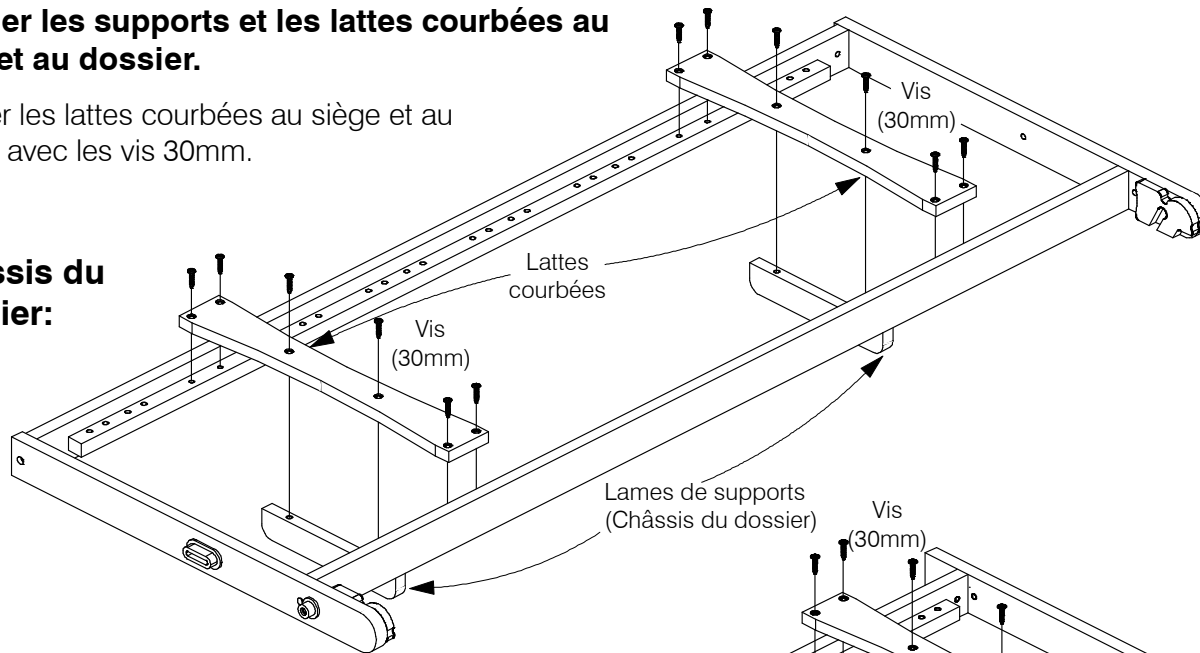

Châssis du siège:

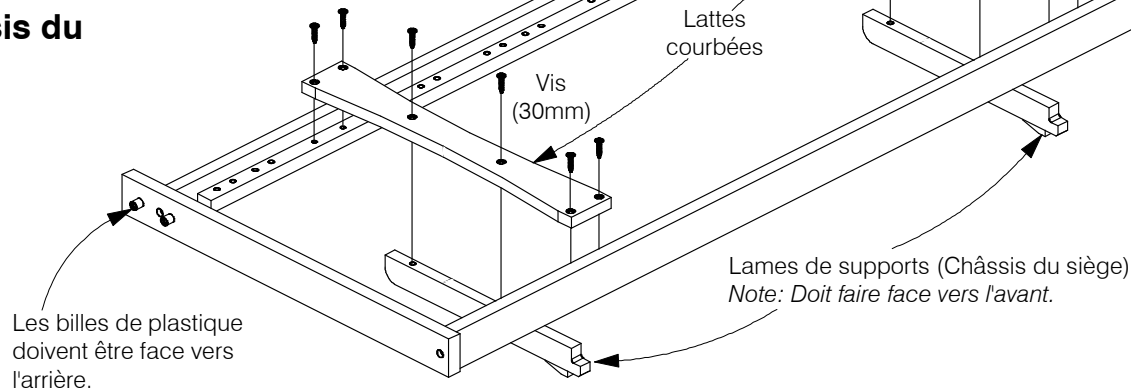

5B Glisser les capuchons de plastique aux bouts de toutes les lattes à ressort.

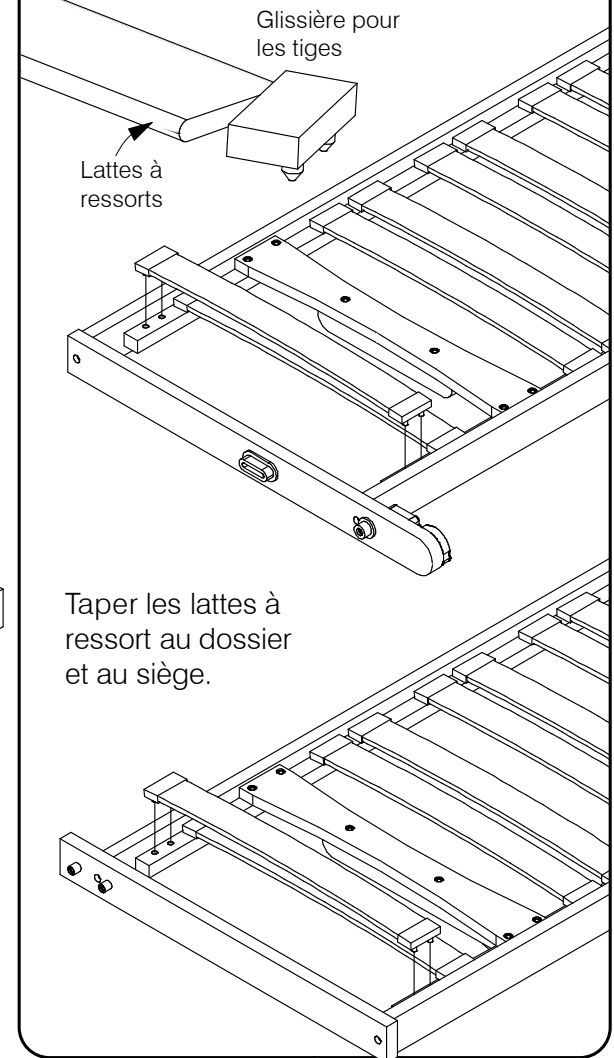

6A Fixer le châssis du dossier en position:

Le style des bras peut varier.

Les quatre joints doivent être laissés lâches.

ATTENTION: Cela peut égratigner les bras.

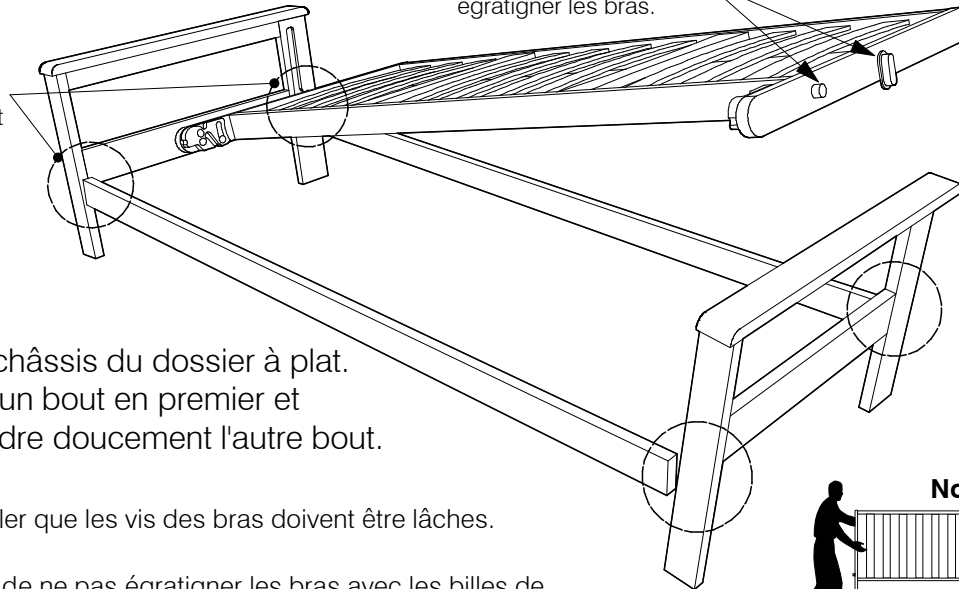

Mettre châssis du dossier à plat.
Insérer un bout en premier et descendre doucement l'autre bout.

- ✓ Se rappeler que les vis des bras doivent être lâches.
- ✗ Attention de ne pas égratigner les bras avec les billes de plastiques quand vous descendez les bouts du châssis du dossier.

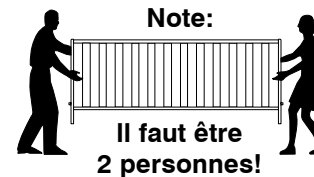

6B Serrer toutes les vis.

Serrer toutes les vis

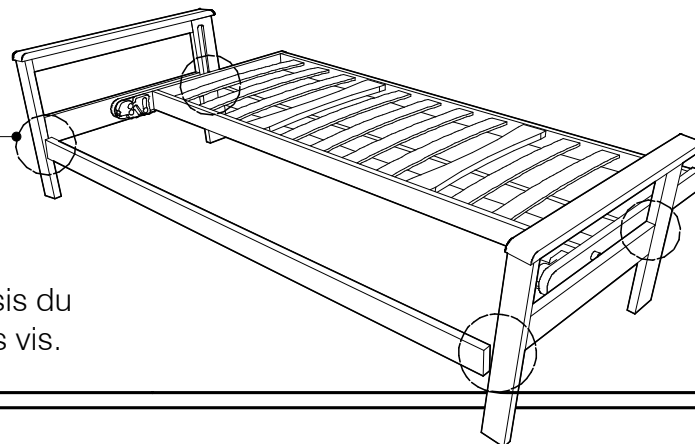

Quand vous avez mis le châssis du dossier à plat, serrer toutes les vis.

6C Fixer la carte "Instructions rapides" sur la dernière latte du dossier.

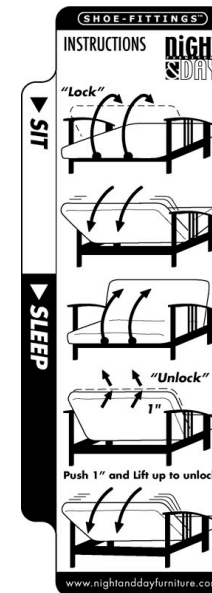

La carte "Instructions rapides" est munie d'un ruban adhésif double face.

Coller sur la dernière latte sur la gauche du dossier.

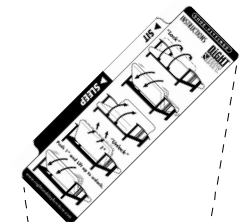

Instructions pour l'assemblage
 Grandeur double • Grandeur "Queen"

Chassis "Springwood"
Ajuster le siège du châssis

SHOE FITTINGS™ Bronze

ND 0108 F

7A Accrocher le siège du châssis à la pièce de raccordement en caoutchouc "Snapper".

Monter le siège du châssis à la verticale pour que les tiges s'ajustent avec la pièce de raccordement en caoutchouc "Snapper". La tête de la pièce de raccordement doit s'ajuster entre les deux tiges.

Se rappeler: • Les tiges du haut s'ajustent par le dessus.
 • Les tiges du bas - par-dessous.

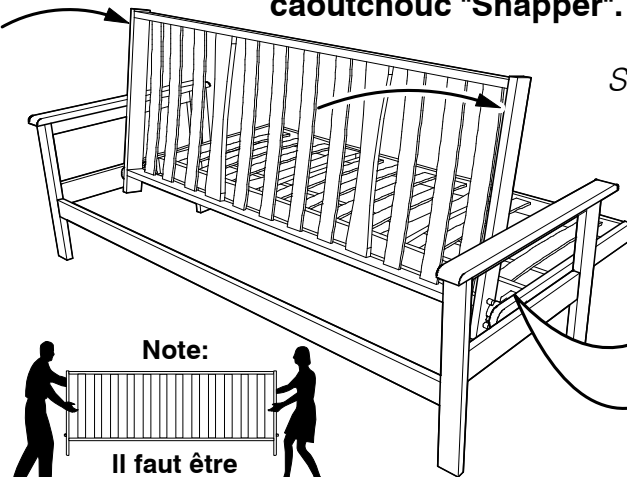
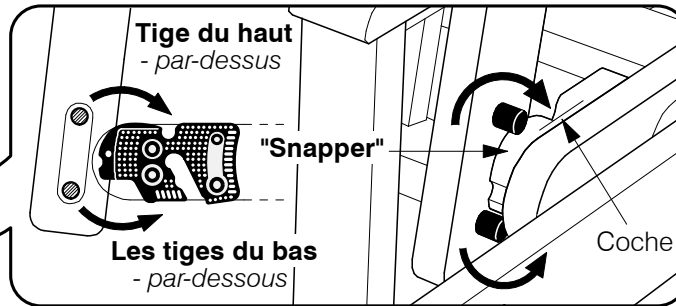

7C Pousser le siège vers le bas et le dossier se lèvera.

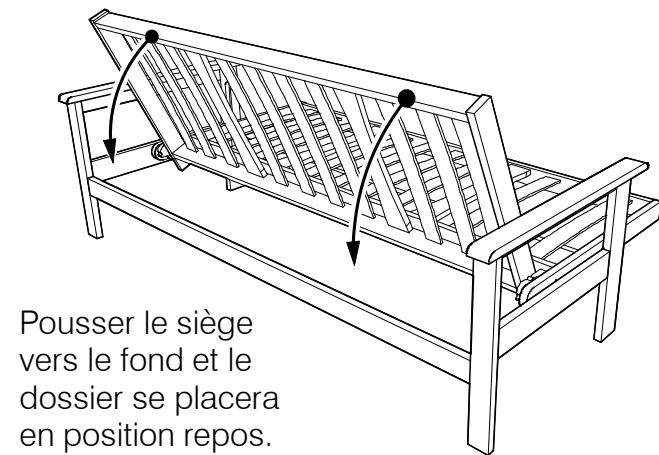

Pousser le siège vers le fond et le dossier se placera en position repos.

7D Position repos.

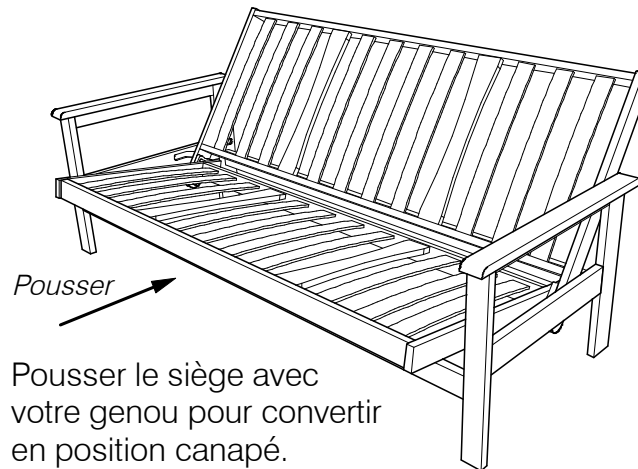

Pousser le siège avec votre genou pour convertir en position canapé.

7B Tirer le siège au-delà du point d'agrafe.

Vous aurez besoin de tirer fortement

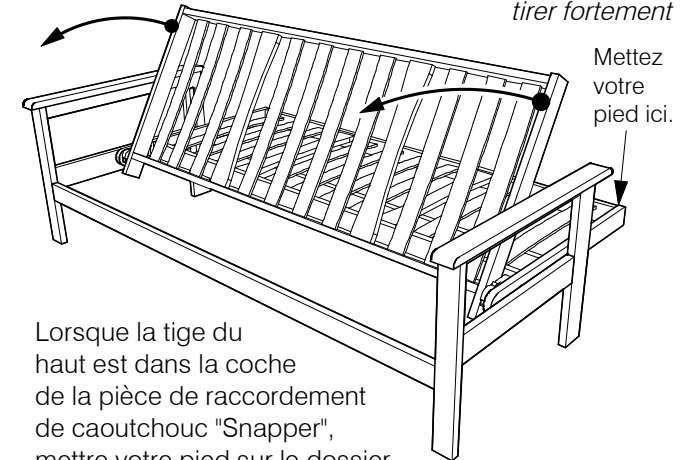

Lorsque la tige du haut est dans la coche de la pièce de raccordement de caoutchouc "Snapper", mettre votre pied sur le dossier du châssis et tirer jusqu'au-delà du point d'agrafe.

7E Position canapé.



Ajouter le matelas et profitez-en! Voir le mode d'opération sur la page jointe.

8A De la position lit, lever le siège.

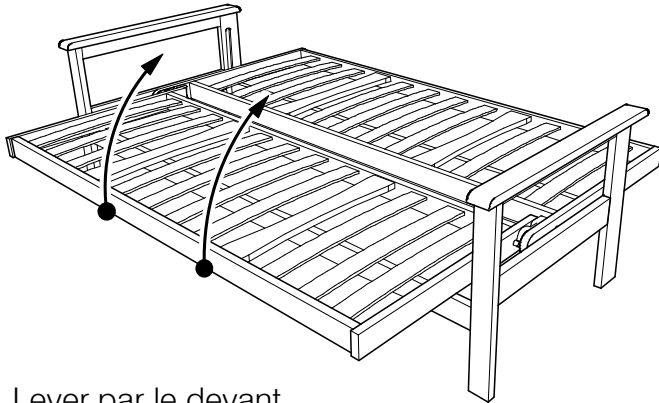

Lever par le devant
en utilisant les deux poignées.

8B Lever le siège au complet.

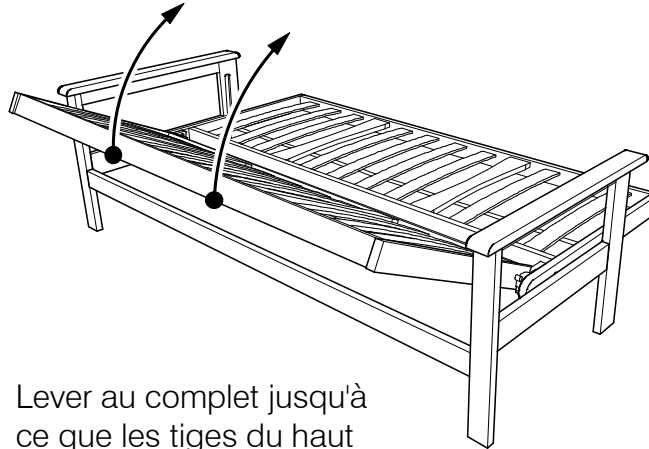

Lever au complet jusqu'à
ce que les tiges du haut
descendent dans la coche de la pièce de
raccordement en caoutchouc "Snapper."

8C Pousser le siège au-delà du point
d'agrafe.

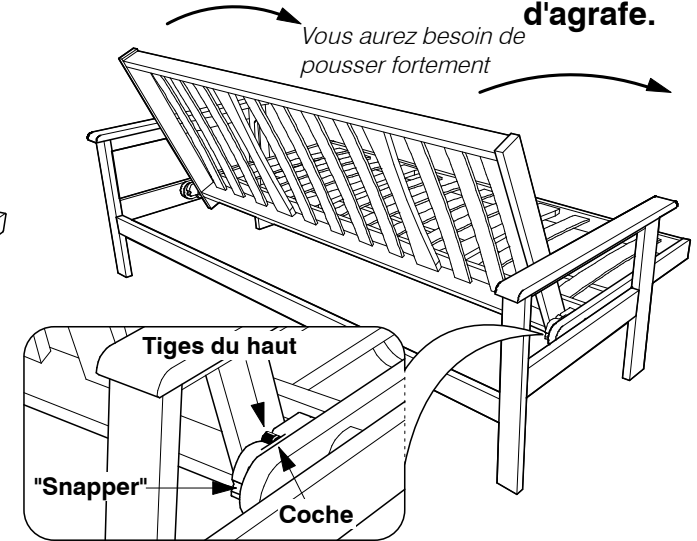

8D De l'arrière, lever la tige du haut et avancer doucement le siège du châssis.

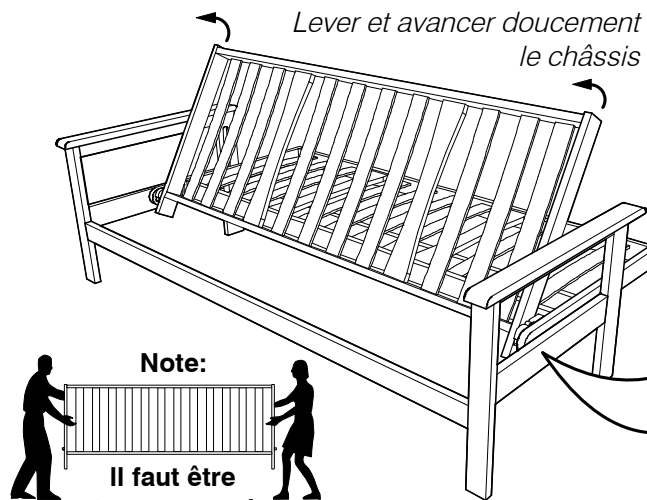

Lever pour que la tige du haut soit en dehors
de la coche la pièce de caoutchouc "Snapper".
Avancer doucement le dossier du châssis en
le gardant en position verticale.

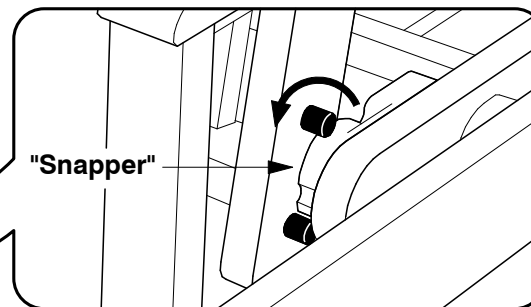

8E Lever le siège en dehors du châssis

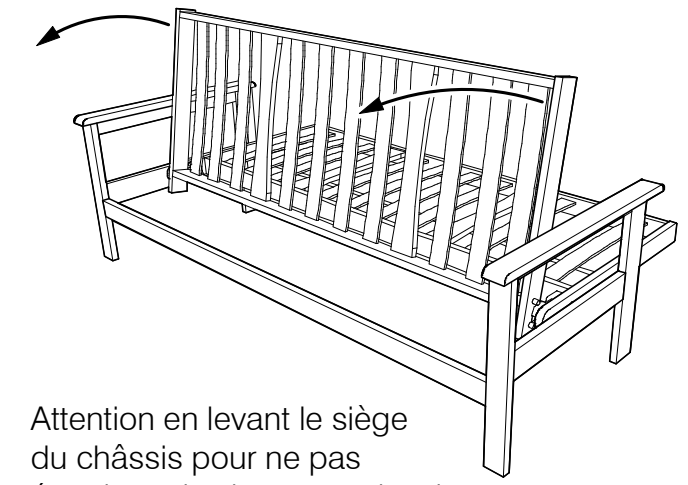

Attention en levant le siège
du châssis pour ne pas
égratigner les bras avec les tiges.

