

1 1 paire de bras

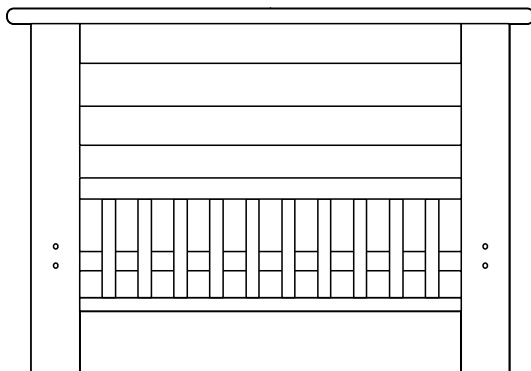

Vue extérieure

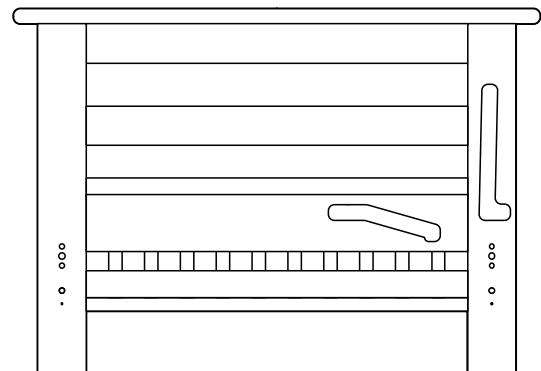

Vue intérieure

2 Quincaillerie dans cette boîte.

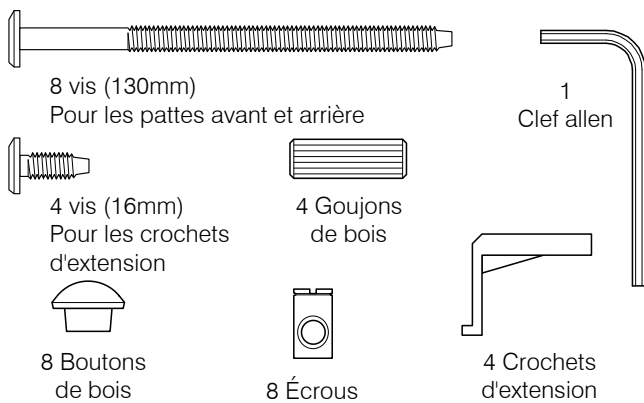

3 Fixer les crochets d'extension au bras.

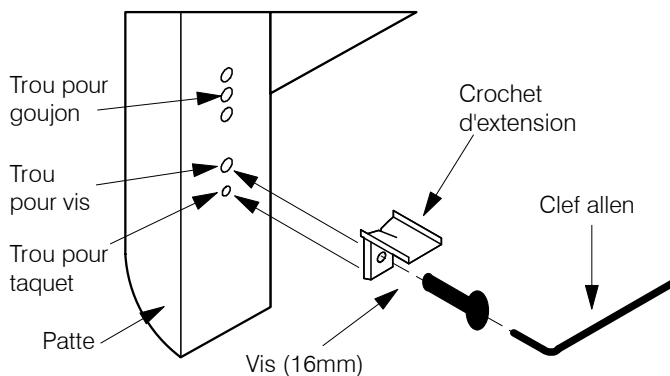

- Insérer le taquet du crochet d'extension dans le trou à cet effet.
- IMPORTANT:** Ne pas trop serrer le crochet tant que les rails d'étirement ne sont pas tous en place pour un alignement facile.
- Chaque bras requiert deux crochets: avant et arrière.

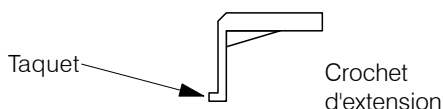

4 Assembler le châssis pliant.

INSTRUCTIONS POUR LE CHÂSSIS:

Les instructions pour l'assemblage des bras au châssis pliant sont incluses dans la boîte du châssis.

NOTE: Fixer les goujons de bois

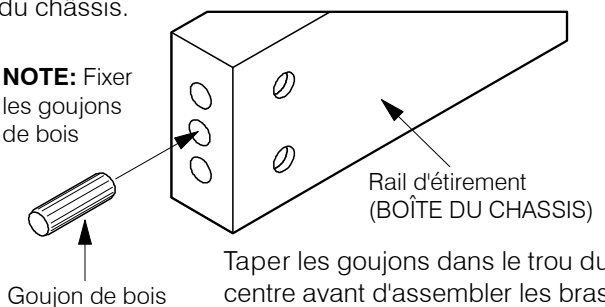

! NOTE SPÉCIALE: L'assemblage du Dossier et siège.

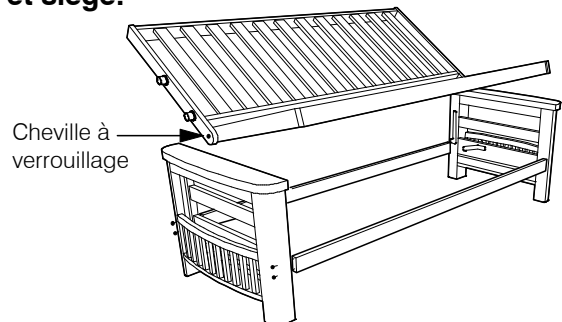

Contrairement aux instructions pour l'assemblage dans la boîte du châssis. Vous devrez joindre ensemble le dossier et le siège, tel que montré, avant de les ajuster entre les bras.

5 Mettre les boutons en bois dans les trous des bras.

APRÈS L'ASSEMBLAGE TERMINÉ:

Pousser doucement pour ajuster les boutons de bois dans les trous de vis des bras

